

平成 26 年 7 月 4 日

千葉県野球協会  
第 4 ブロック各支部長様

袖ヶ浦市体育協会野球専門部  
部長 小野 繁忠  
(公印省略)

第 64 回千葉県民体育大会軟式野球第 4 ブロック大会について (ご案内)

拝啓 盛夏の候、皆様におかれましては、ますますご健勝のこととお慶び申し上げます。  
さて標記の件につきまして下記の通り実施いたします。つきましては各支部代表チーム  
の参加派遣を依頼いたします。宜しくご配慮の程お願い申し上げます。

敬具

記

1. 試合日程 8月9日(土)・10日(日) 予備日 8月16日(土)
2. 試合会場 袖ヶ浦市宮今井野球場
3. 試合開始 ①9:00 ②11:00 ※10-③は13:30のこと
4. 大会規定 2014年度公認野球規則および2014袖ヶ浦市野球大会要綱参照
5. 大会参加料 10,000円(当日持参下さい)
6. 選手名簿 千葉県体育協会ホームページ(<http://www.chiba-taikyou.jp/>)より  
参加申込書をダウンロードのうえ記載(同封の別紙を参照のこと)
7. 問い合わせ 袖ヶ浦市体育協会野球専門部 小野繁忠 090-9646-1634  
※ 雨天時の問い合わせ⇒⇒⇒当日7:00
8. 組み合わせ 下表の通り 過日第4ブロック会議にて代理抽選済み

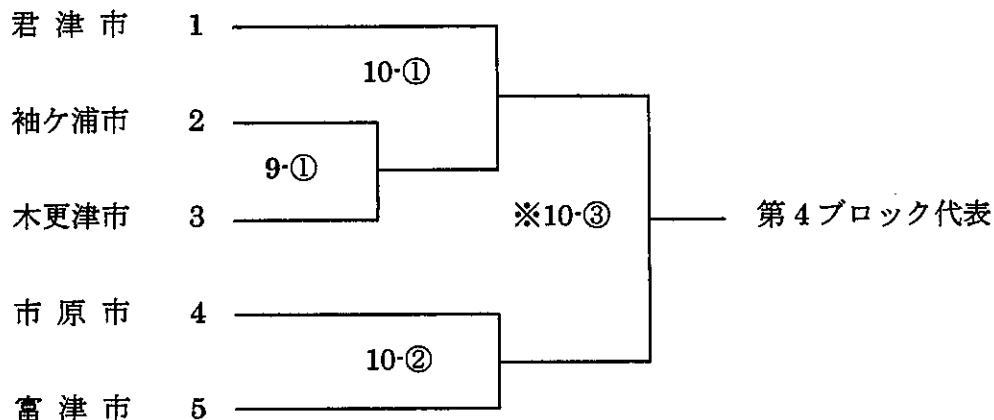

第4ブロック各支部審判部長 様

袖ヶ浦市体育協会野球専門部  
審判部長 笠島正光

第64回千葉県民体育大会軟式野球第4ブロック大会審判派遣について

暑さ厳しき折から、各支部におかれましては益々ご健勝のこととお喜び申し上げます。さて、第4ブロック会議にて各ブロック大会での審判派遣について審判技術の向上と交流を目的として同意、承認されました。

つきましては、第64回千葉県民体育大会軟式野球第4ブロック大会を来る8月9日(土)・10日(日)・予備日16日(土)袖ヶ浦支部が実施を予定しております。

各支部においても各種大会が実施されご多忙の時期と推察されますが、審判派遣の趣旨をご理解いただき審判員の派遣をお願い申し上げます。

1. 日時・会場
- |                     |        |            |
|---------------------|--------|------------|
| 平成26年8月9日(土)        | 9時試合開始 | 袖ヶ浦市営今井野球場 |
| 平成26年8月10日(日)       | 9時試合開始 | 袖ヶ浦市営今井野球場 |
| 平成26年8月16日(土) (予備日) | 9時試合開始 | 袖ヶ浦市営今井野球場 |

2. その他

- ①組合わせ表、審判割り当ては下記の通り
- ②審判服は、各支部着用のもの
- ③審判旅費については、千葉県野球協会に基づき、1試合2,000円とし  
交通費500円/日を担当支部が負担する  
(2試合/1人の場合は、2,000円×2+500円=4,500円)  
また、昼食についても担当支部が準備する
- ④問合せについて  
袖ヶ浦市体育協会野球専門部審判部長 笠島 0438-63-3634  
袖ヶ浦市体育協会野球専門部部長 小野 090-9646-1634
- ⑤8月1日(金)までに派遣審判員のご連絡をお願いします  
連絡先 FAX 0438-62-8013 (連絡事務局:栗山)

第64回千葉県民体育大会軟式野球第4ブロック会組合わせ表

< 袖ヶ浦市営今井野球場 >

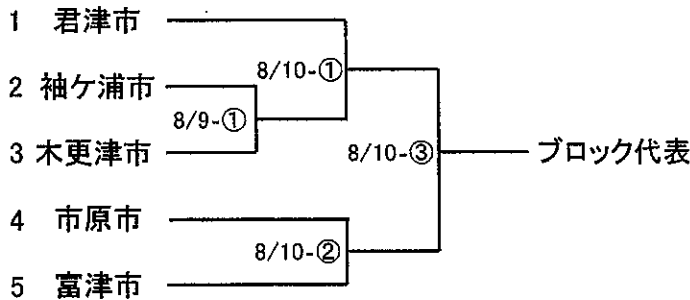

審判割り当て表

| 袖ヶ浦市営今井野球場    | 球審  | 1塁  | 2塁  | 3塁  | 控   |
|---------------|-----|-----|-----|-----|-----|
| 8月9日(土) 9:00  | 君津  | 富津  | 袖ヶ浦 | 木更津 | 袖ヶ浦 |
| 8月10日(日) 9:00 | 市原  | 袖ヶ浦 | 富津  | 袖ヶ浦 | 袖ヶ浦 |
| 11:00         | 木更津 | 富津  | 君津  | 袖ヶ浦 | 袖ヶ浦 |
| 13:30         | 袖ヶ浦 | 市原  | 木更津 | 君津  | 袖ヶ浦 |

袖ヶ浦市体育協会野球専門部が主催する軟式野球大会は、公認野球規則及びこの野球大会要綱に基づき実施する。

- 1 袖ヶ浦市体育協会野球専門部の主催する軟式野球競技大会に参加する全てのチームは、年度毎に開催される「審判講習会」及び「総合開会式」に参加することを必須の条件とする。（概ね2名の参加を条件とするが、年度により異なる場合もある。）  
なお、不参加のチームについては、1回目にイエローカード（警告書）、2回目にレッドカード（通告書）を発令し、大会申込み等の受付をしないなどの制裁を課す。  
但し、特別な事情があるものと認められるものはこの限りではない。

- 2 試合は、トーナメント方式にて行い、7回戦又は1時間40分以内とする。これを超え同点の場合は、次の特別ルールを適用する。尚、決勝戦及び第4ブロック大会においても同様とする。

#### 【特別ルール】

前の回の継続打者とし、前の回の最終打者を1塁走者とし、2塁、3塁の走者は順次前の打者とする。すなわち無死満塁の状態にして1イニングを行うものとする。  
勝敗が決するまで継続して行うが、投手、野手、打者（走者を含む）の交替は可能である。  
但し、交替して1度ベンチに下がった選手の再出場は認められない。

- 3 得点差によるコールドゲームは、5回以降7点差とする。雨天又は日没等によるコールドゲームについては、5回戦で成立するものとする。尚、決勝戦においても同様とする。
- 4 チームは、試合開始予定時刻の1時間前（第1試合は30分前）に球場に集合し、チーム名を大会役員に告げること。  
前試合の5回終了時にオーダー表を3枚（決勝戦は4枚）記入し、大会役員に提出すること。尚、第1試合については30分前とし、試合の出来る状態であること。
- 5 オーダー表提出時に「まだ来ていない選手」は記入せず、「到着した時点」で審判員に確認し記入すること。（当専門部では指導を目的とするが、千葉県野球協会においては決定事項である。）
- 6 抽選番号の若いチームがダッグアウト（ベンチ）の一塁側、先攻とする。またシートノックの際には後攻チームより行い、時間は5分以内とする。ノッカーの服装は選手と同一のものとする。
- 7 試合中にダッグアウト（ベンチ）に入れるのは、チーム代表者、スコアラー、登録された監督・コーチ・選手及びマネージャーのみとし、応援者については監督の責任において措置をすること。
- 8 球場内でのフリーバッティングは認めないが、トスバッティングは相手チームのフィールドイン中に限り、外野のファールテリトリーで行うことを認めるものとする。
- 9 シートノック終了後、試合開始前に前試合の両チームはグラウンド整備を行うこと。
- 10 抗議権は、監督又は主将と当該選手のみとする。
- 11 ファールボール（グラウンド場外も含む）は両サイドで拾い速やかに球審に返すこと。
- 12 野球用スパイク及び運動靴以外（サンダル等）でのグラウンドへの入場は全球場で禁止とする
- 13 ベンチ並びにグラウンド内での喫煙を厳禁とする。（但し、指定された喫煙場所を利用することは可）
- 14 初回の投手及び交替した投手に限り7球以内の投球練習が可能であり、他は全て3球以内とする
- 15 捕手は、レガード、プロテクター、アンダープロテクター及び捕手用ヘルメットを必ず装着のこと。
- 16 打者、走者及び次打者は予防安全に努め、ヘルメットを装着のこと。また、コーチスボックス内では両耳付きのヘルメットを装着すること。
- 17 試合終了後、ダッグアウト（ベンチ）内の整理清掃、ゴミの持ち帰りは各チームの責任として行うこと。

※ 試合日程に関する問合せ 毎週水曜日午後より社教連協 62-3139へ

|      |
|------|
| 郡市番号 |
|      |

## 軟式野球競技 参加申込書

|      |
|------|
| 競技番号 |
| 7    |

| 郡市名 |     | チーム代表者氏名 |    | チーム代表者連絡先 | 〒     | 携帯          |                |              |    |
|-----|-----|----------|----|-----------|-------|-------------|----------------|--------------|----|
| No. | 背番号 | 位置       | 氏名 | フリガナ      | 参加資格  | 参加資格を有する郡市名 | 出身小学校<br>出身中学校 | 生年月日<br>(西暦) | 年齢 |
| 1   |     | 監督       |    |           | ア・イ・ウ |             |                |              |    |
| 2   |     | 主将       |    |           | ア・イ・ウ |             |                |              |    |
| 3   |     |          |    |           | ア・イ・ウ |             |                |              |    |
| 4   |     |          |    |           | ア・イ・ウ |             |                |              |    |
| 5   |     |          |    |           | ア・イ・ウ |             |                |              |    |
| 6   |     |          |    |           | ア・イ・ウ |             |                |              |    |
| 7   |     |          |    |           | ア・イ・ウ |             |                |              |    |
| 8   |     |          |    |           | ア・イ・ウ |             |                |              |    |
| 9   |     |          |    |           | ア・イ・ウ |             |                |              |    |
| 10  |     |          |    |           | ア・イ・ウ |             |                |              |    |
| 11  |     |          |    |           | ア・イ・ウ |             |                |              |    |
| 12  |     |          |    |           | ア・イ・ウ |             |                |              |    |
| 13  |     |          |    |           | ア・イ・ウ |             |                |              |    |
| 14  |     |          |    |           | ア・イ・ウ |             |                |              |    |
| 15  |     |          |    |           | ア・イ・ウ |             |                |              |    |
| 16  |     |          |    |           | ア・イ・ウ |             |                |              |    |
| 17  |     |          |    |           | ア・イ・ウ |             |                |              |    |
| 18  |     |          |    |           | ア・イ・ウ |             |                |              |    |
| 19  |     |          |    |           | ア・イ・ウ |             |                |              |    |
| 20  |     |          |    |           | ア・イ・ウ |             |                |              |    |

※ 位置は、投手・捕手・内野手・外野手の名称順に、背番号の若番順に記載する

※ 参加資格は、ア・居住地、イ・出身小学校、ウ出身中学校とし、いずれかに○をつける

※ 「参加資格を有する郡市名」「出身小学校・出身中学校」については「参加資格」でイもしくはウに該当する者のみ記入する  
 上記は所定の予選会を通過し、\_\_\_\_\_ブロック代表として中央大会への出場資格を得たことを証明します

平成     年     月     日

|     |   |
|-----|---|
| 実人数 | 男 |
|     |   |

団体名 \_\_\_\_\_ 体育協会  
 会長 \_\_\_\_\_ 印  
 申込責任者 \_\_\_\_\_ 連絡先電話 \_\_\_\_\_